

# CamSeal 2 – Kurzanleitung zur Installation

## Installation des Gehäuses

Empfohlene Ausschnittsmaße

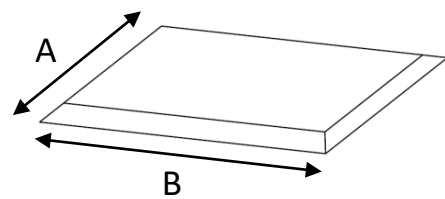

	Abmessung Luftfilter	A	B
Quadratisch	3P3	362	362
	4P4	514	514
	5P5	565	565
	6P6	667	667
Rechteckig	3P6	362	664
	9P6	667	969
	11P5	565	1162
	12P6	667	1274

**Aufhängung**  
Option A – Standardanschluss

**Kompression**  
Option C = Bügel + Schraube hinzufügen

$h_{min} = 35\text{ mm}$   
 $h_{max} = 110\text{ mm}$

Ø 9 max

M8

Aufhängung mit Gewinde  
nicht enthalten.

Option C - Druckschrauben für ein Gehäuse  
(4 Stk.) muss separat bestellt werden

## Installation Luftfilter

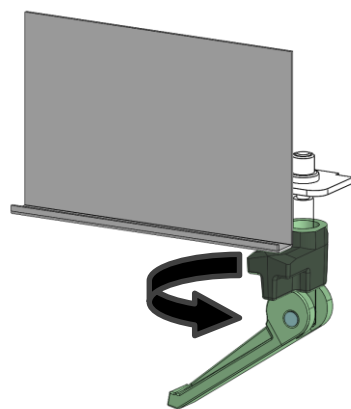

1 Nach dem Einsatz des Luftfilters schwenken Sie die Klammer auf.

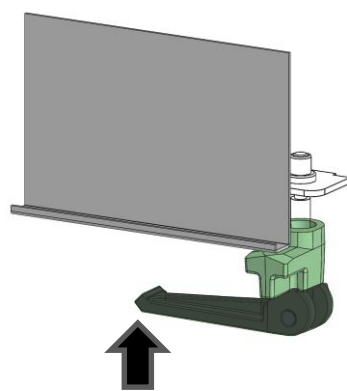

2 Verriegeln Sie den Klemmgriff

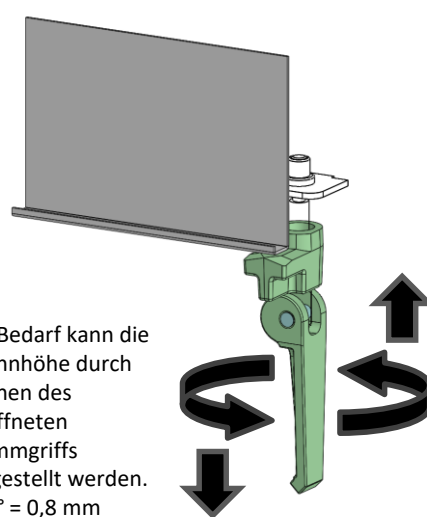

Bei Bedarf kann die Spannhöhe durch Drehen des geöffneten Klemmgriffs eingestellt werden. 360° = 0,8 mm

## Einstellung des Klemmgriffs

Luftfilter Höhe	Klemmgriff Konfiguration
MD	A
78	B

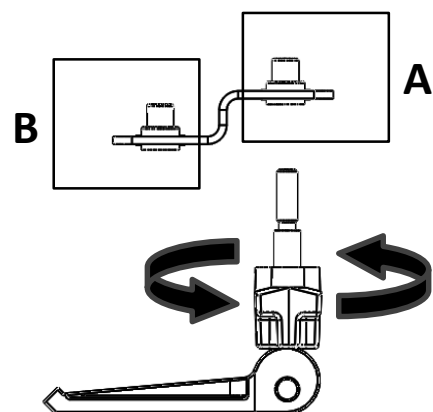

## Einbau der Luftklappe

1

2

3

4

Befestigen Sie die Verbindungsstange (Inbusschlüssel 2,5 mm nicht im Lieferumfang enthalten).

5

Entfernen Sie die Sicherungsschraube der Luftklappe (Kreuzschlitzschraubendreher nicht im Lieferumfang enthalten).

Stellen Sie die Klappe vom Raum aus ein (flacher Schraubendreher nicht im Lieferumfang enthalten).

## Auslassgitter öffnen

Verwenden Sie die CamSeal Schlüsselkarte (im Lieferumfang enthalten) oder eine andere Plastikkarte.

